

ERNST

Das Unikat



Spezial- und Schwertransporte
Kategorie: **Schwer**



Full Service



ADR/SDR-Ausstattung



**Registerkupplung
vorne**



**Rockinger für
Anhängerbetrieb**



**Einsatz auch als
Stossfahrzeug möglich**



**Höchstleistung durch
Dreiachs-Antrieb**



Sattelschlepper



**ATB-Ausnahmetrans-
portbegleiter mit Polizei-
bewilligung**

MAN TGX 41.680 V8 8x6

Unser Grösster erfüllt die höchsten Anforderungen in der Kategorie Schwerlast. Er ist somit das ideale Fahrzeug für den Transport von Anlagen, Maschinenteilen, zylindrischen und eckigen Behältern, Transformatoren, Gleis- und Schienenfahrzeugen der Meterspur, Baumaschinen oder Betonfertigteilen.

Unsere Vierachs-Sattelzugmaschine in Kombination mit unseren Schwerlast-Modulfahrzeugen ist das niedrigste Schwerlastfahrzeug am Markt. Neben den Plattformfahrzeugen sind verschiedene Brücken-Varianten verfügbar, darunter eine Spezialbrücke mit integriertem Trafo- und Maschinenhebewerk, welche das Um- und Entladen von Ladegütern bis ca. 160 Tonnen unter engsten Platzverhältnissen problemlos ermöglicht.

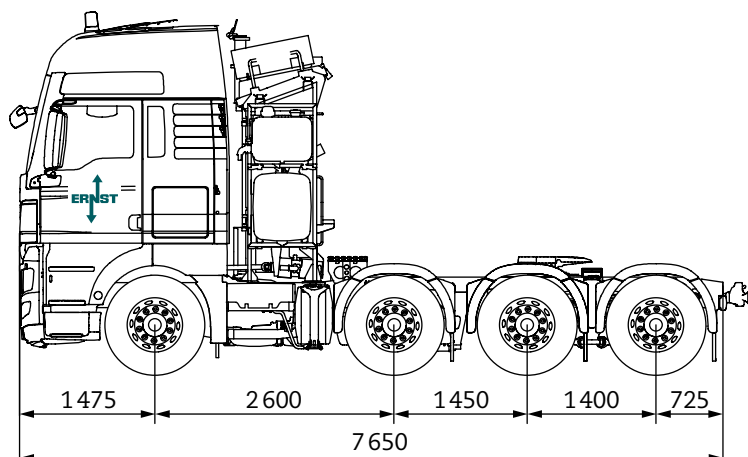

Für mehr
Informationen
zu diesem
Fahrzeug

Ernst Autotransport
Oberfeldstrasse 14b
8302 Kloten
Telefon +41(0) 43 488 47 33
info@ernstfall.ch
www.ernstfall.ch

- ▶ **Sattellast: 26 Tonnen**
- ▶ **Gesamtgewicht: 32 Tonnen**
- ▶ **Technisch zulässiges Höchstgewicht: 43 Tonnen**
- ▶ **Technisch zulässiges Gesamtzuggewicht: 250 Tonnen**