

ERNST

Der kompakte Geheimnisträger



Spezial- und Schwertransporte
Kategorie: Spezial



Full Service



ADR/SDR-Ausstattung



Abgasnorm Euro 6



**Kompletter Zug
luftgefedert**



**Schutz vor Schlägen und
Witterung**



**Kombiniertes Verkehr
Schiene/Strasse**



**Chassis für Container
nach ISO-Norm**

MAN TGX 26.460 6x2

Unser FlexCity, ein dreiachsiges Trägerfahrzeug für Wechselbrücken und ISO-genormte 20'-Container, transportiert offene oder bedeckte Wechselladebrücken und verfügt über eine Hebebühne mit einer Nutzlast von 2 Tonnen.

Ebenfalls in dieser Komposition enthalten ist ein Anhänger mit Aluminiumauffahrampen, Verzurrpunkten und vielseitigen Rungensteckmöglichkeiten für eine optimale Ladungssicherung. Somit ist er der ideale Tiefladerzug für leichte Maschinentransporte aller Art. Unsere Aussendienstmitarbeitenden stellen für Sie gerne die optimale Einsatzlösung zusammen.

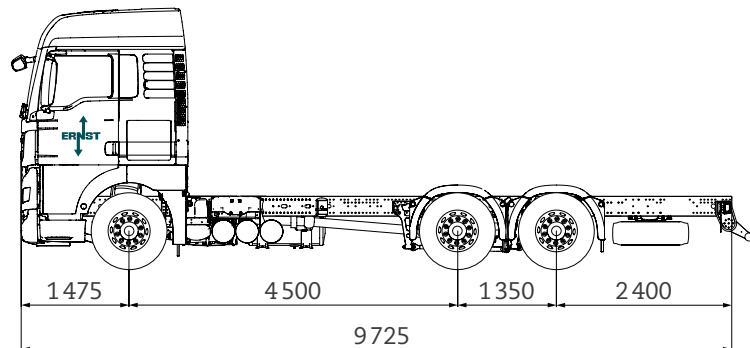

- ▶ **Nutzlast: ca. 15 Tonnen**
- ▶ **Gesamtgewicht: 26 Tonnen**
- ▶ **Technisch zulässiges Gesamtzuggewicht: 44 Tonnen**



Für mehr
Informationen
zu diesem
Fahrzeug

Ernst Autotransport AG
Hammerstrasse 120
8032 Zürich
Telefon +41(0) 43 488 47 33
Fax +41(0) 43 488 47 15
dispo@eagzh.ch
www.ernstfall.ch